

平成 25 年 12 月 2 日

業者様各位

株式会社 戸田葬祭場

臓器収納容器についてのお願い

臓器焼却依頼による容器は、木箱使用のお願いをしておりますが、平成 25 年 12 月 2 日（月）より下記の規格の木箱で取り扱いますので、ご協力の程宜しくお願い致します。

尚、規格以上の大きさ・重量の場合は当社としては、焼却出来かねますので、ご理解くだされますようお願い申し上げます。

記

| | | | |
|-----|----------|---------|----------|
| サイズ | 高さ 25 cm | 巾 30 cm | 長さ 45 cm |
| 重量 | 20Kg 以下 | | |

*単位：一箱

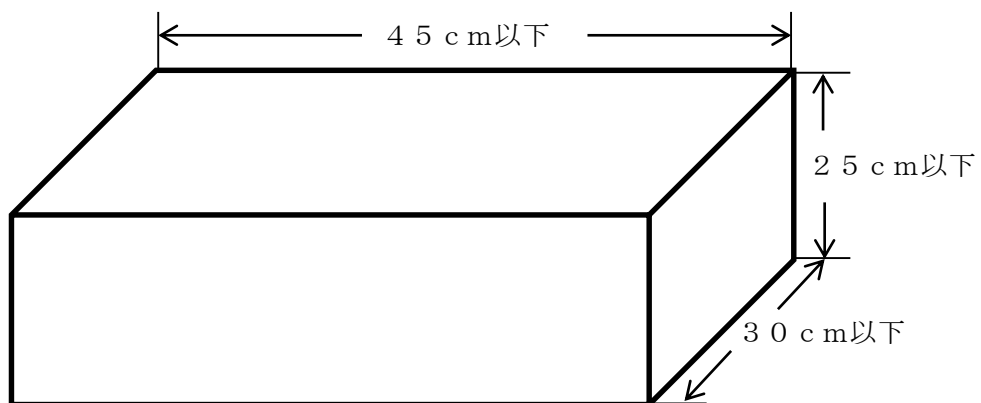

以上